

A black silhouette of a city skyline with several domes and spires, set against a white background. The silhouette is positioned at the top of the page, with the text 'Teatr 21' centered within it. Below the silhouette is a large white rectangular area, and at the bottom of the page is a black background with the text 'historyczne spojrzenie w XXI wieku' centered.

# Teatr 21

historyczne spojrzenie w XXI wieku



# Analiza stanu istniejącego

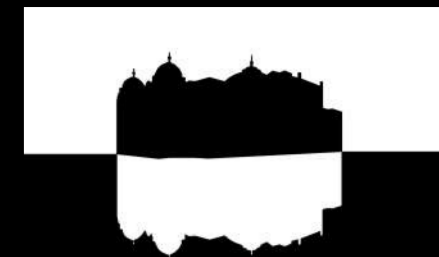

parking



zielen



- parking od północy i południa zaburzający czytelność bryły,  
- brak ciągłości w materiale posadzki (częściowo asfalt i kostka granitowa),

- duża ilość nieużytkowej zieleni,  
- nieuporządkowana zielen od północy,  
- dwa drzewa iglaste zasłaniające Teatr,



# Analiza stanu istniejącego

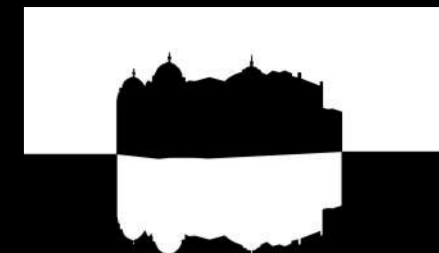

otoczenie

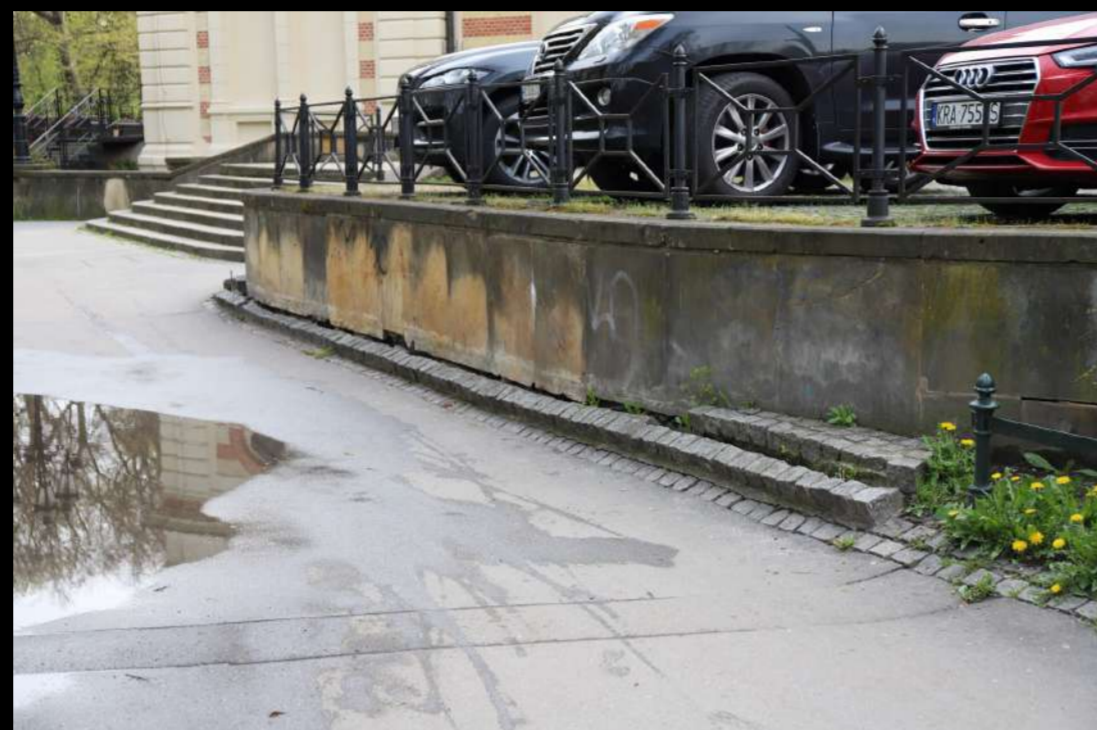

punkty  
widokowe



- znaki informacyjne i  
budka przystankowa  
prawidłowy odczyt  
Teatru,  
- słaby stan nawierzchni  
schodów i terenu przy  
tarasie Elektrowni,



- bryła szczególnie  
wyeksponowana wzdłuż  
ul. Szpitalnej i  
od strony Plant



# Analiza historyczna

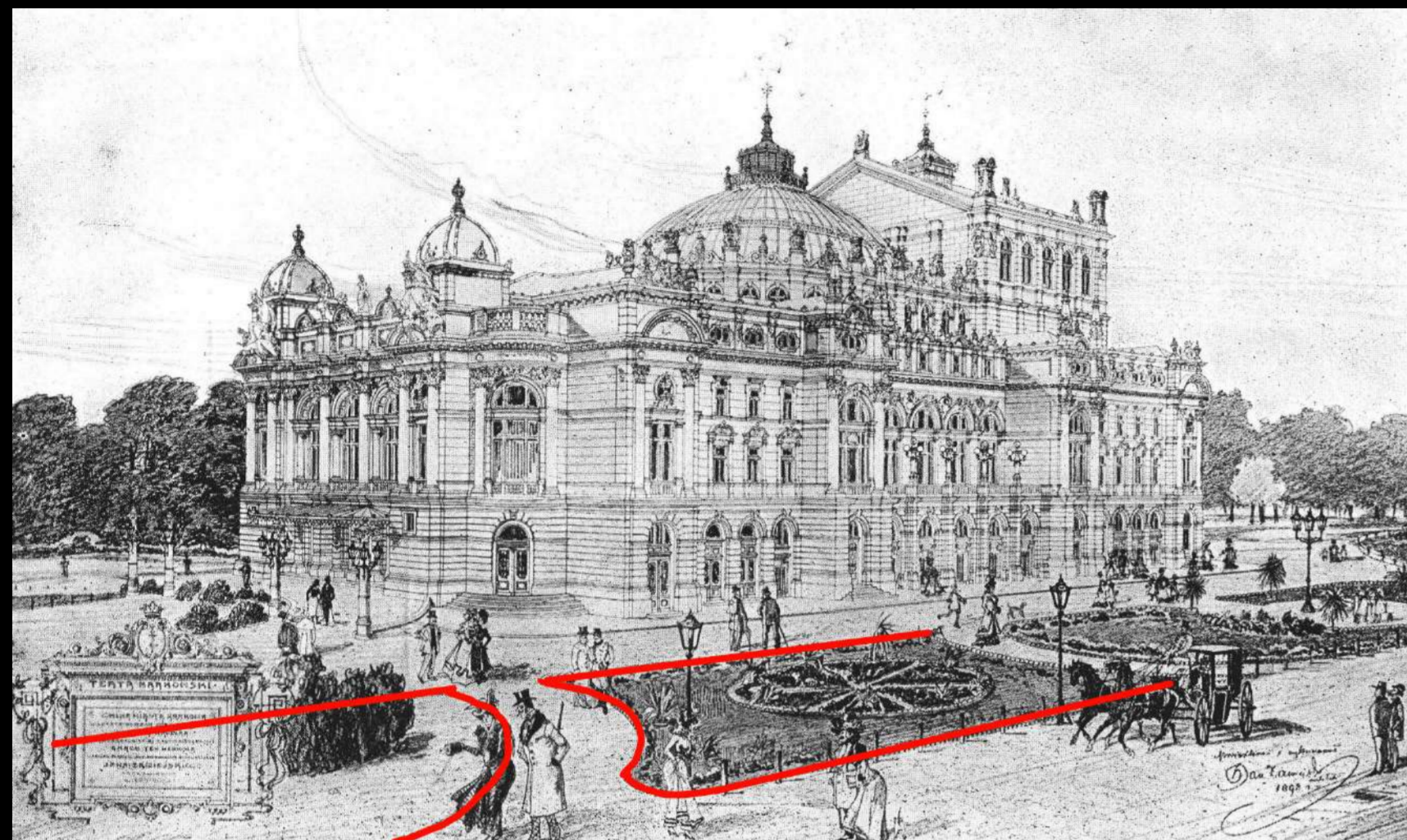
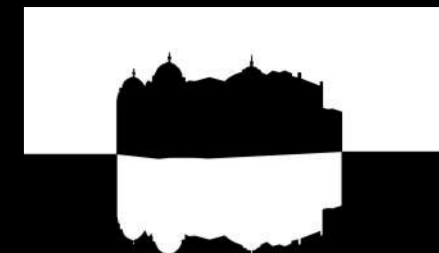

- ścieżki i kształty placu eksponujące bryłę
- założenia oparte na łuku, okręgu i półkolu
- symetria układu

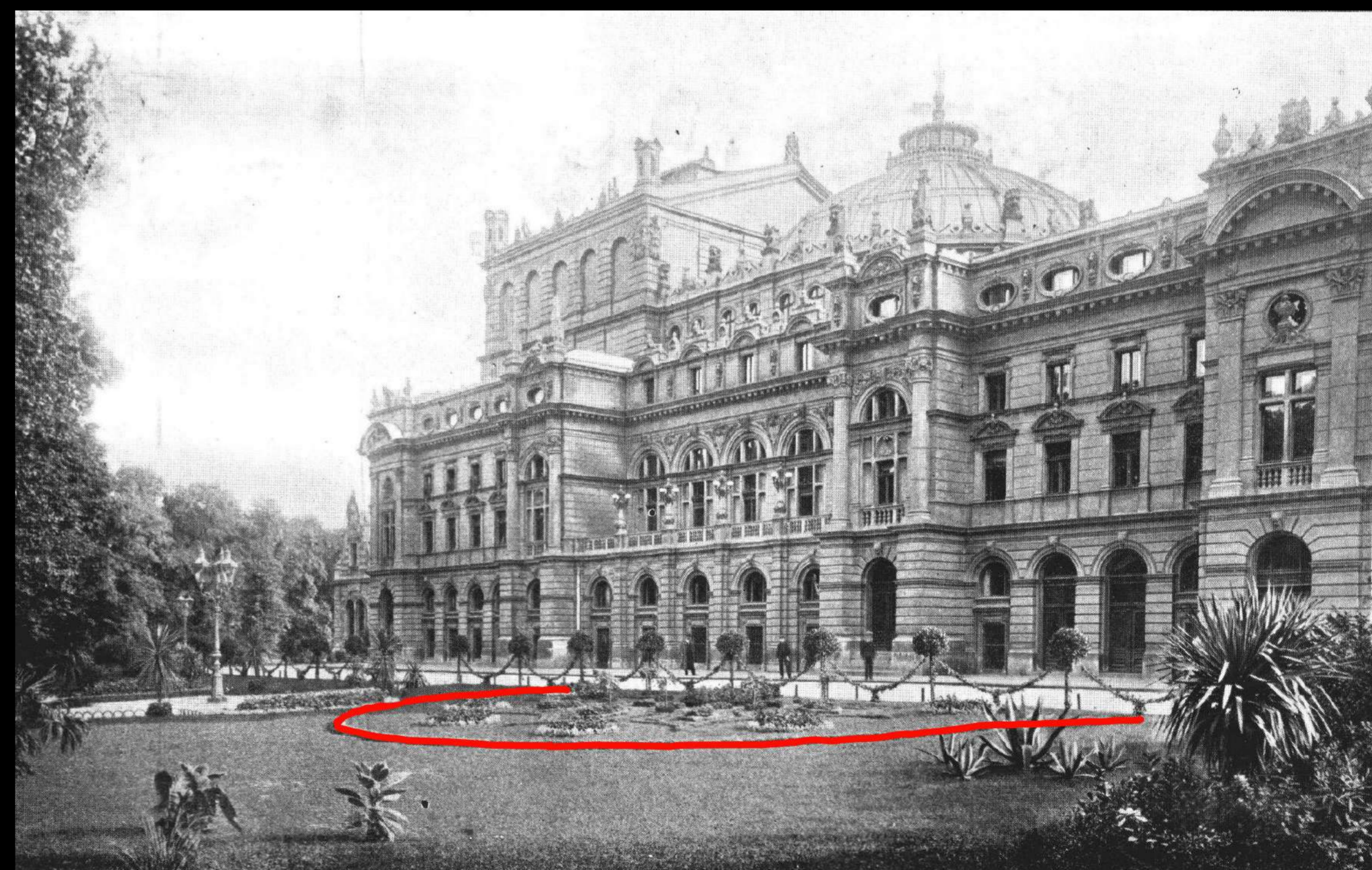
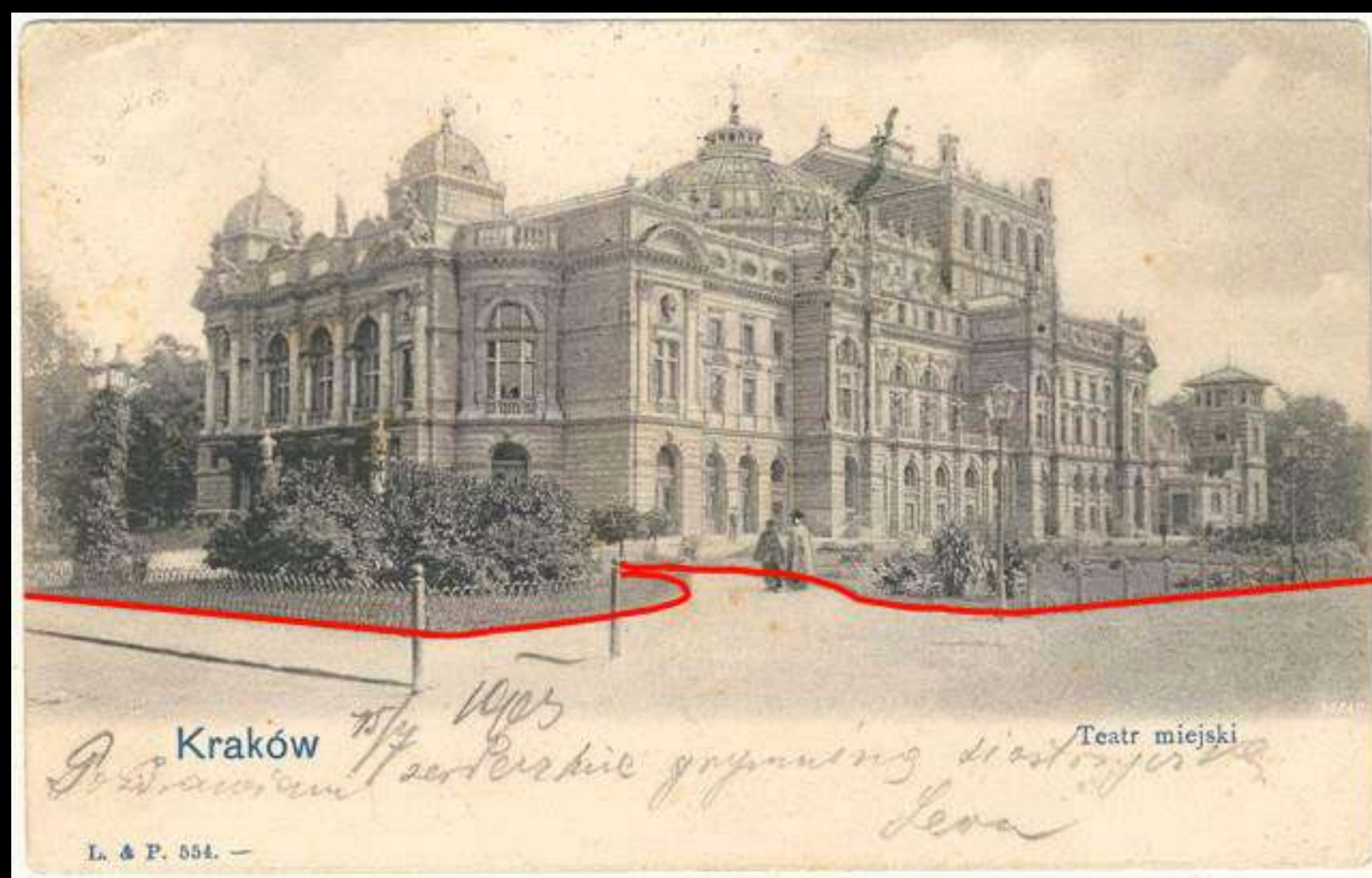



# Analiza komunikacyjna

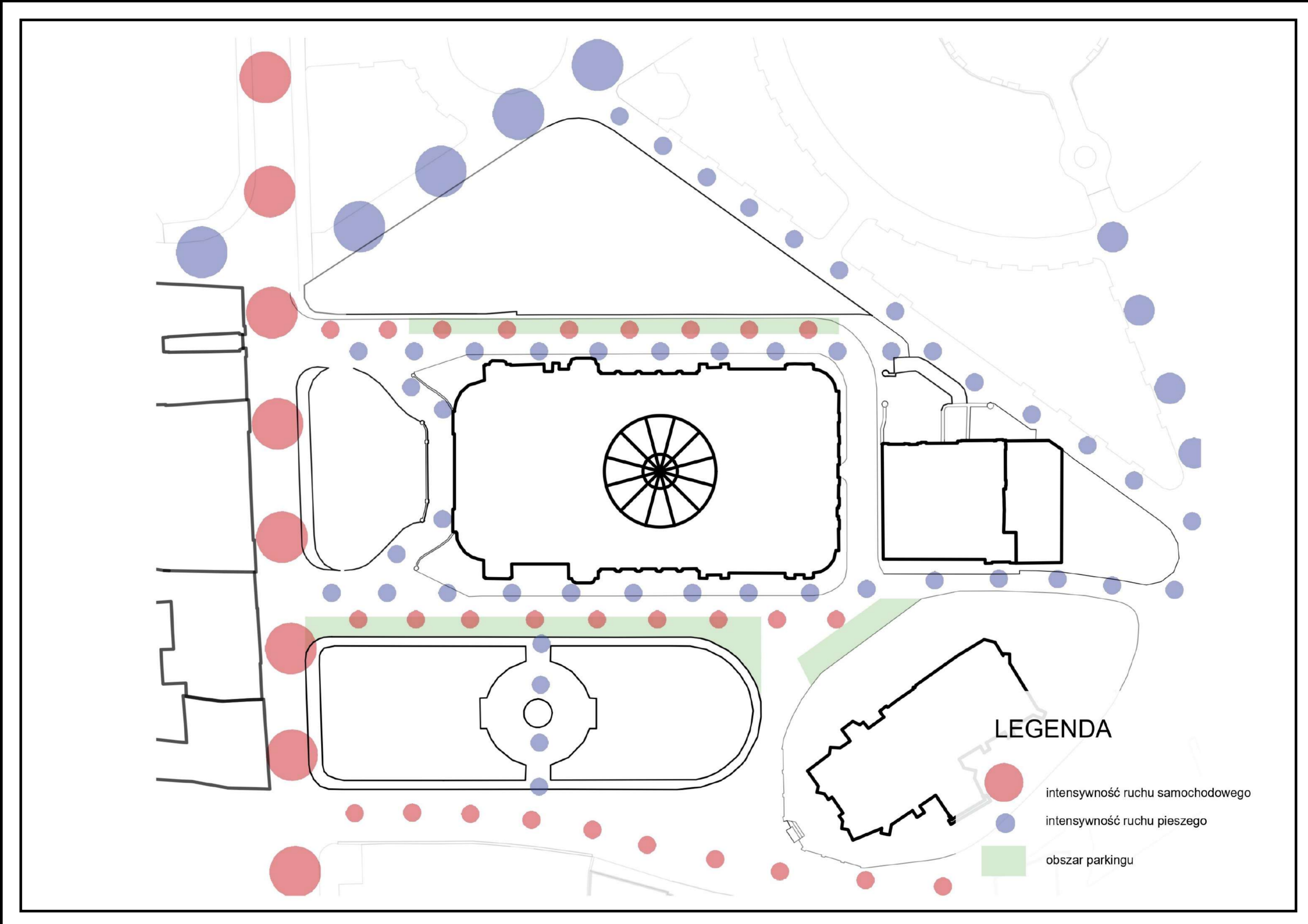



# Przyjęte założenia projektowe

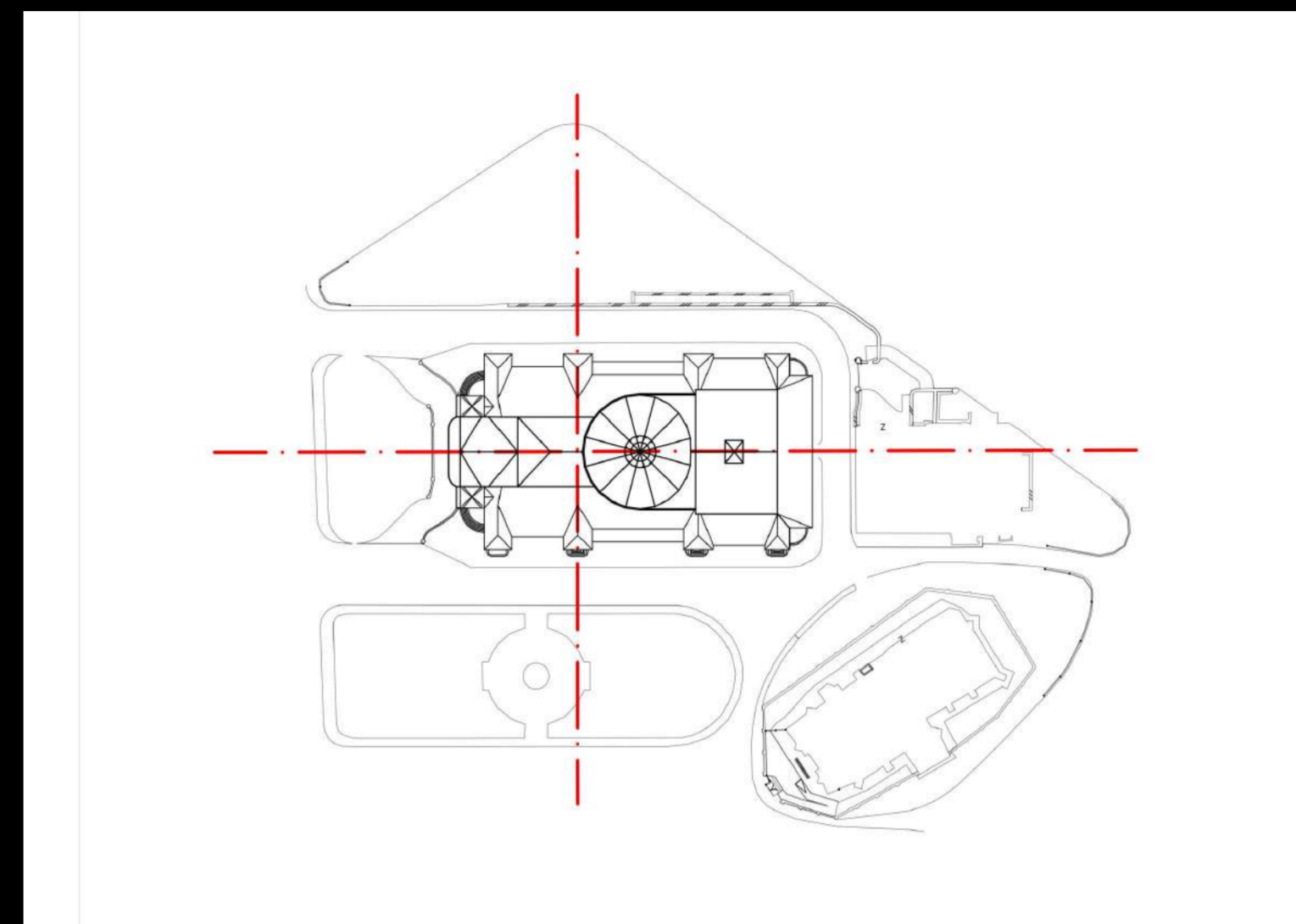
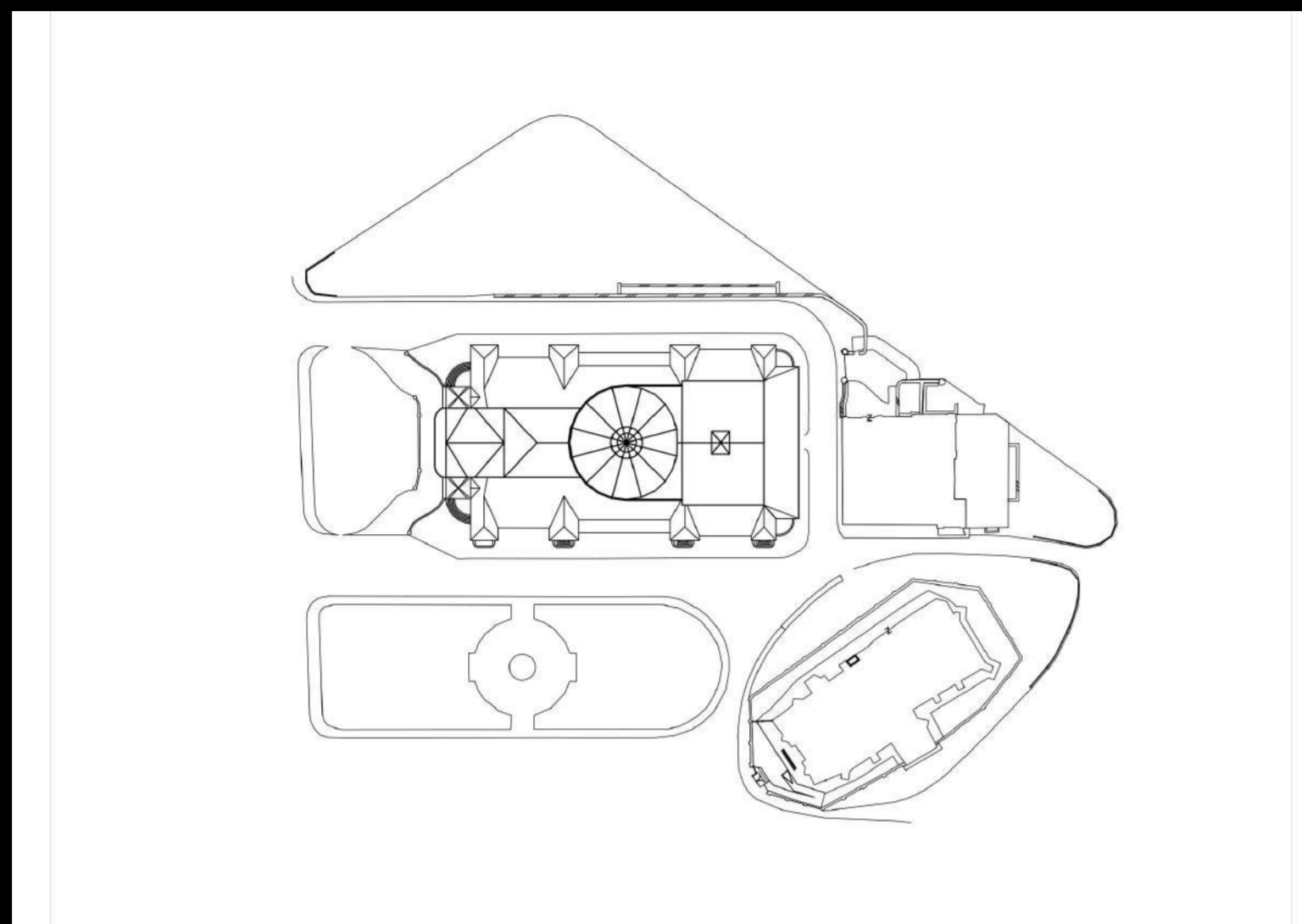
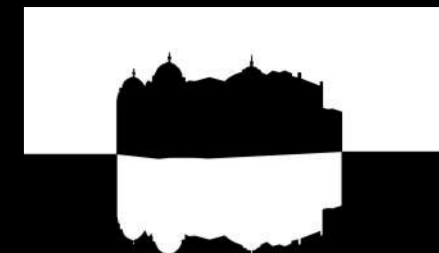

- pokazanie istniejącej osi wschód-zachód oraz wydobycie nowej osi północ-południe,
- teren placu bardziej dostępny dla ludzi,
- usunięcie dwóch drzew iglastych z placu, które ograniczają widok,

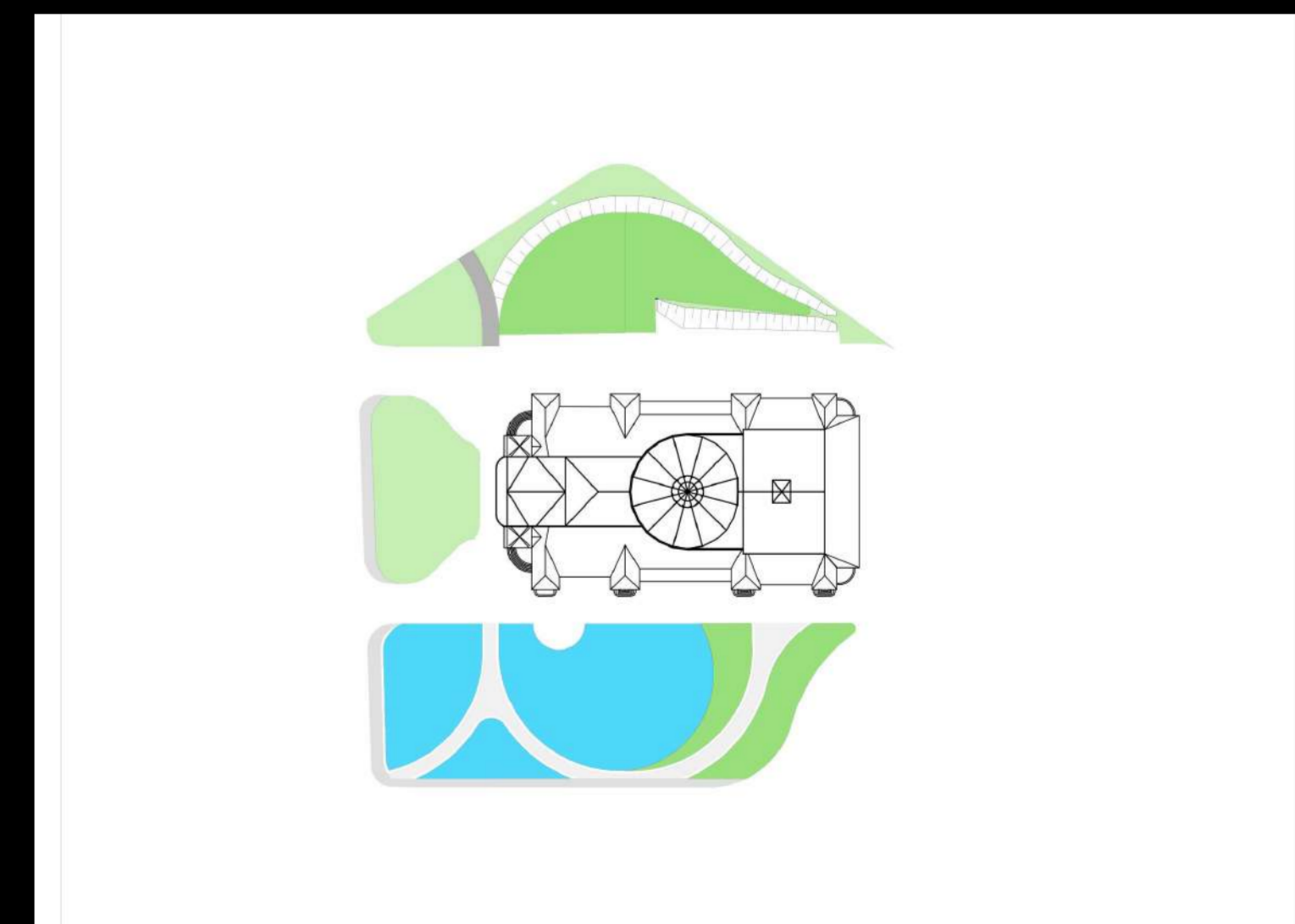
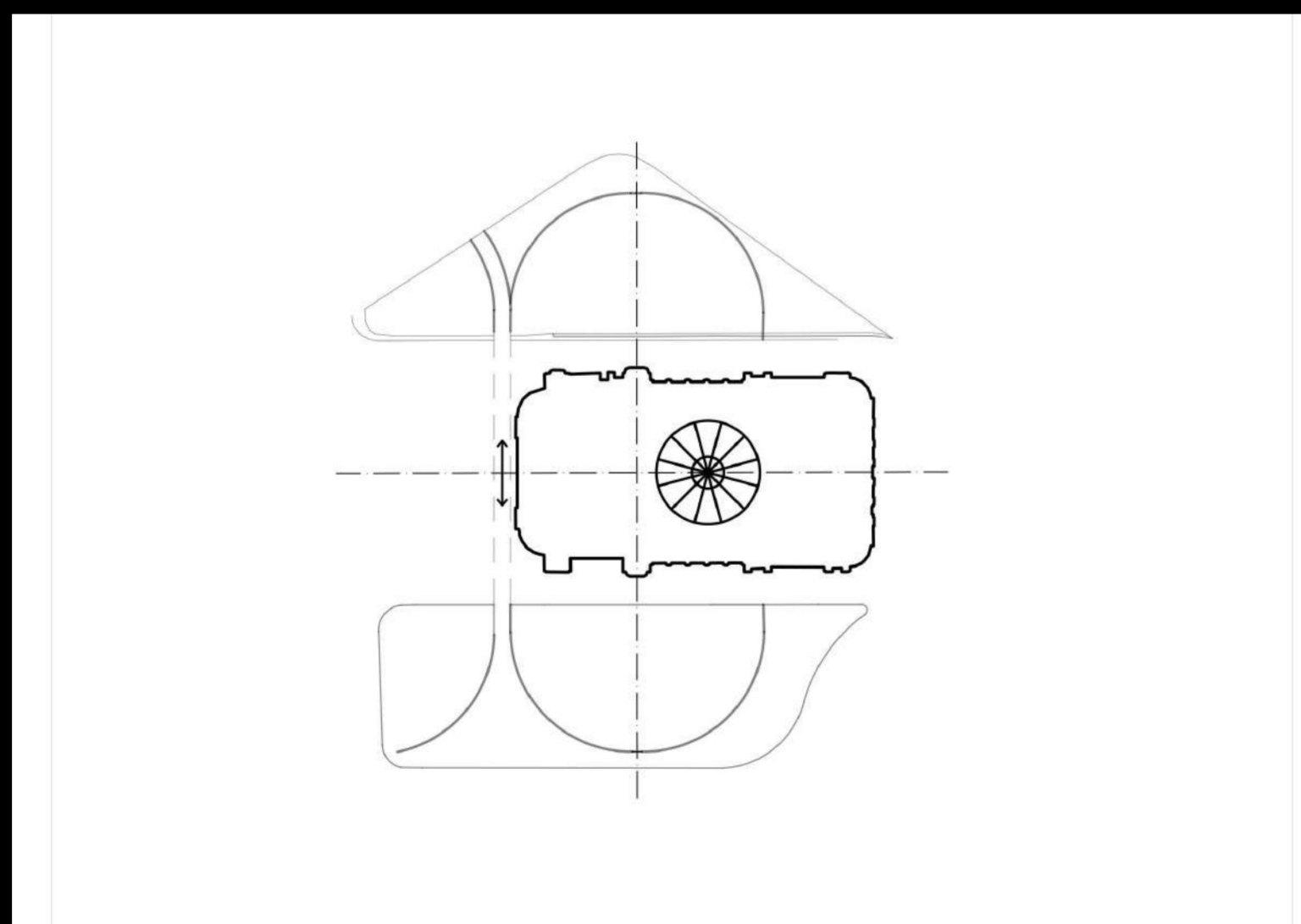

- traktowanie całego obszaru jako jeden wspólny obiekt, eksponowanie bryły i wspólne osie dla placu i budynku,
- kształty odwołujące się do historii oraz do obłych kształtów takich jak okrąg i półokrąg, inspiracja kopułą,
- wydobycie teatru za pomocą odbicia w wodzie,
- ogrody deszczowe na wschodzie placu,
- aranżacja terenu nad bunkrami, taras od północy.



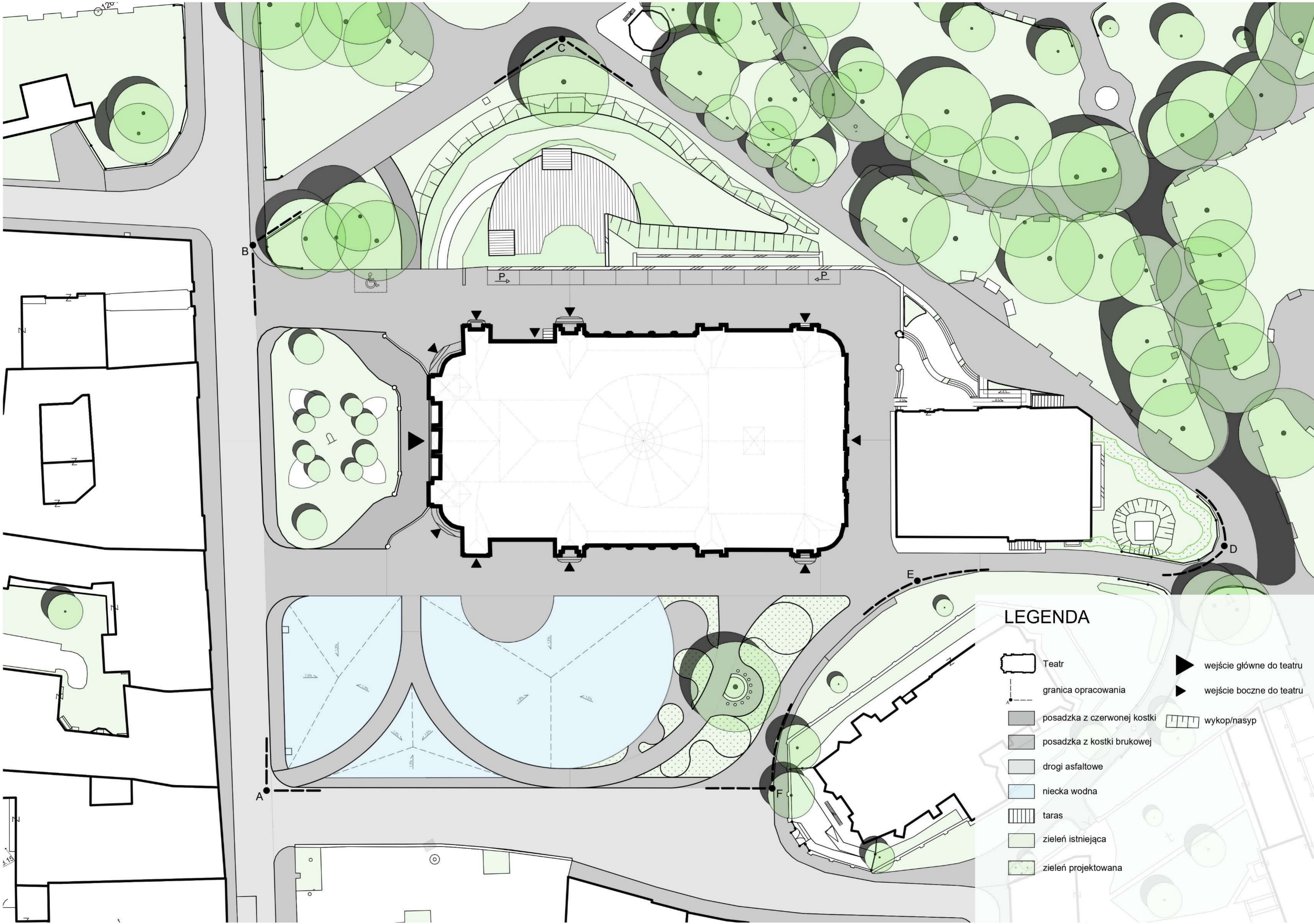

**LEGENDA**

-  Teatr
-  granica opracowania
-  posadzka z czerwonej kostki
-  posadzka z kostki brukowej
-  drogi asfaltowe
-  niecka wodna
-  taras
-  zielen istniejąca
-  zielen projektowana
-  wejście główne do teatru
-  wejście boczne do teatru
-  wykop/nasyp



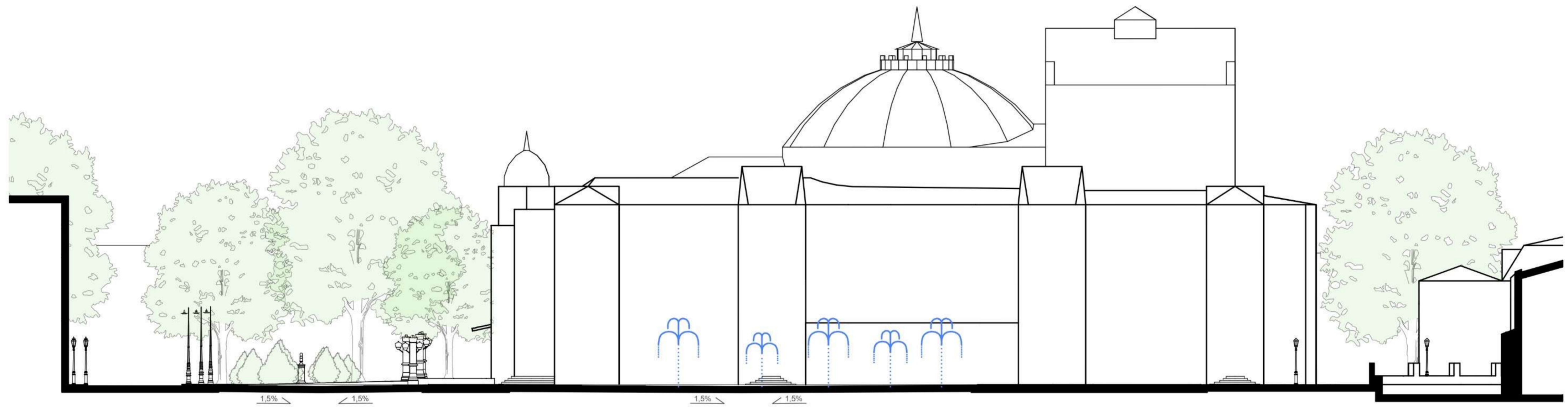



# Schemat komunikacyjny projektu

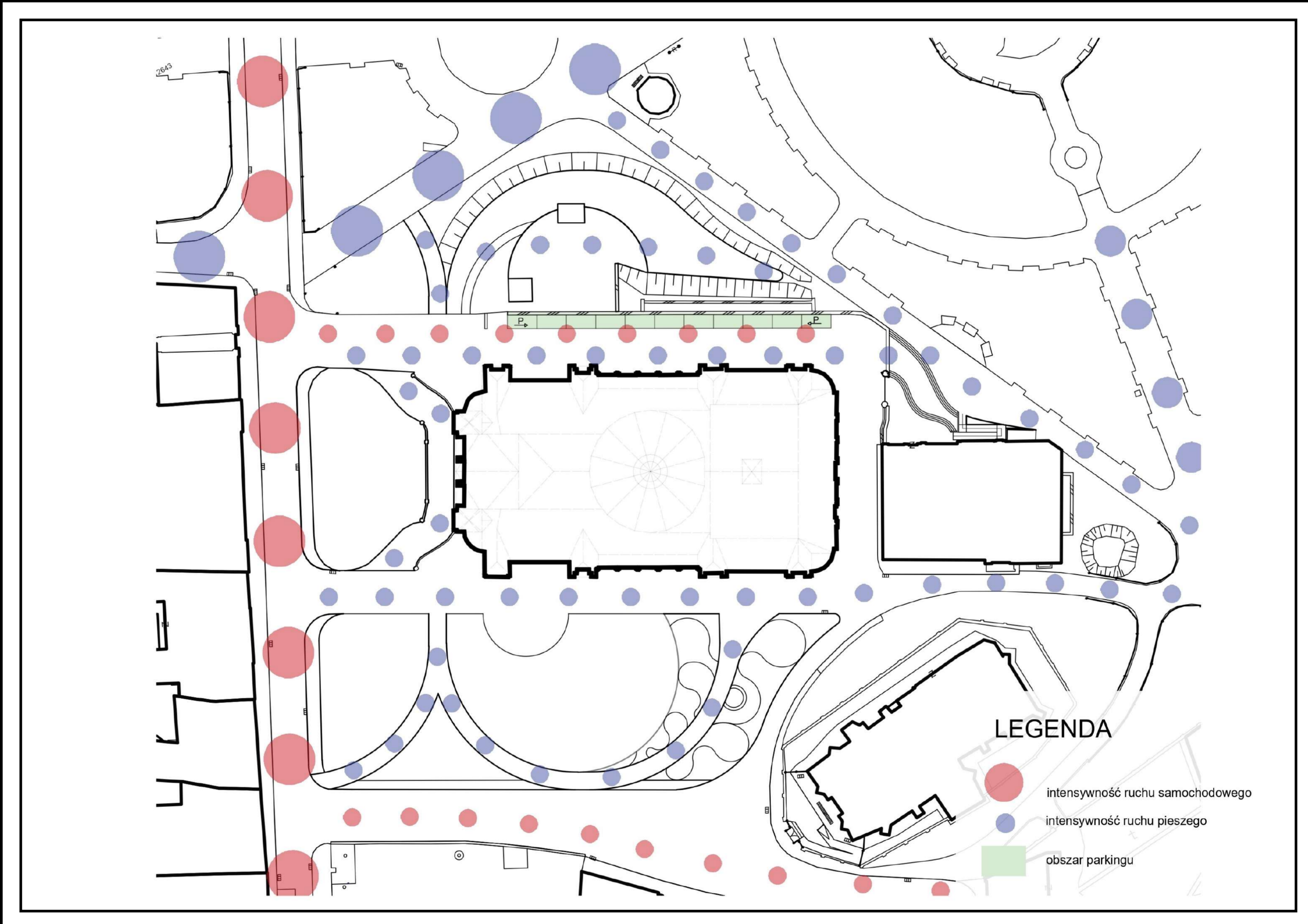
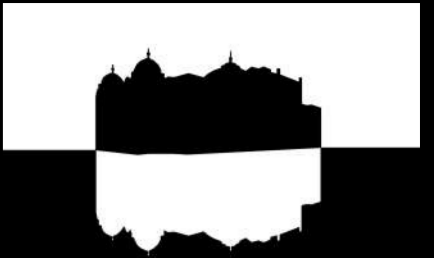



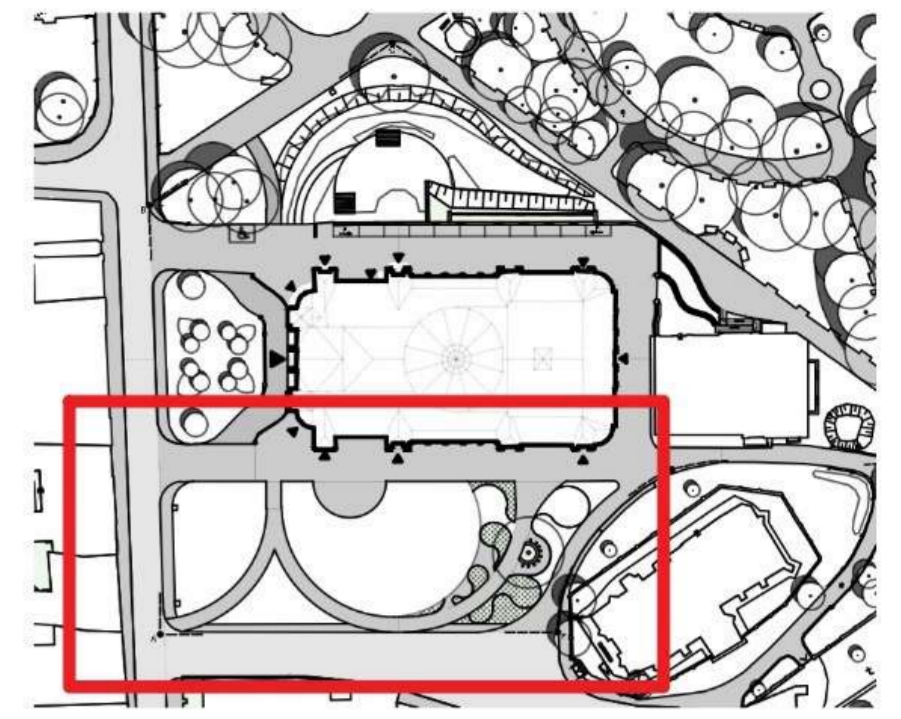

Taras kawiarniany

Ławki

Ogrody deszczowe

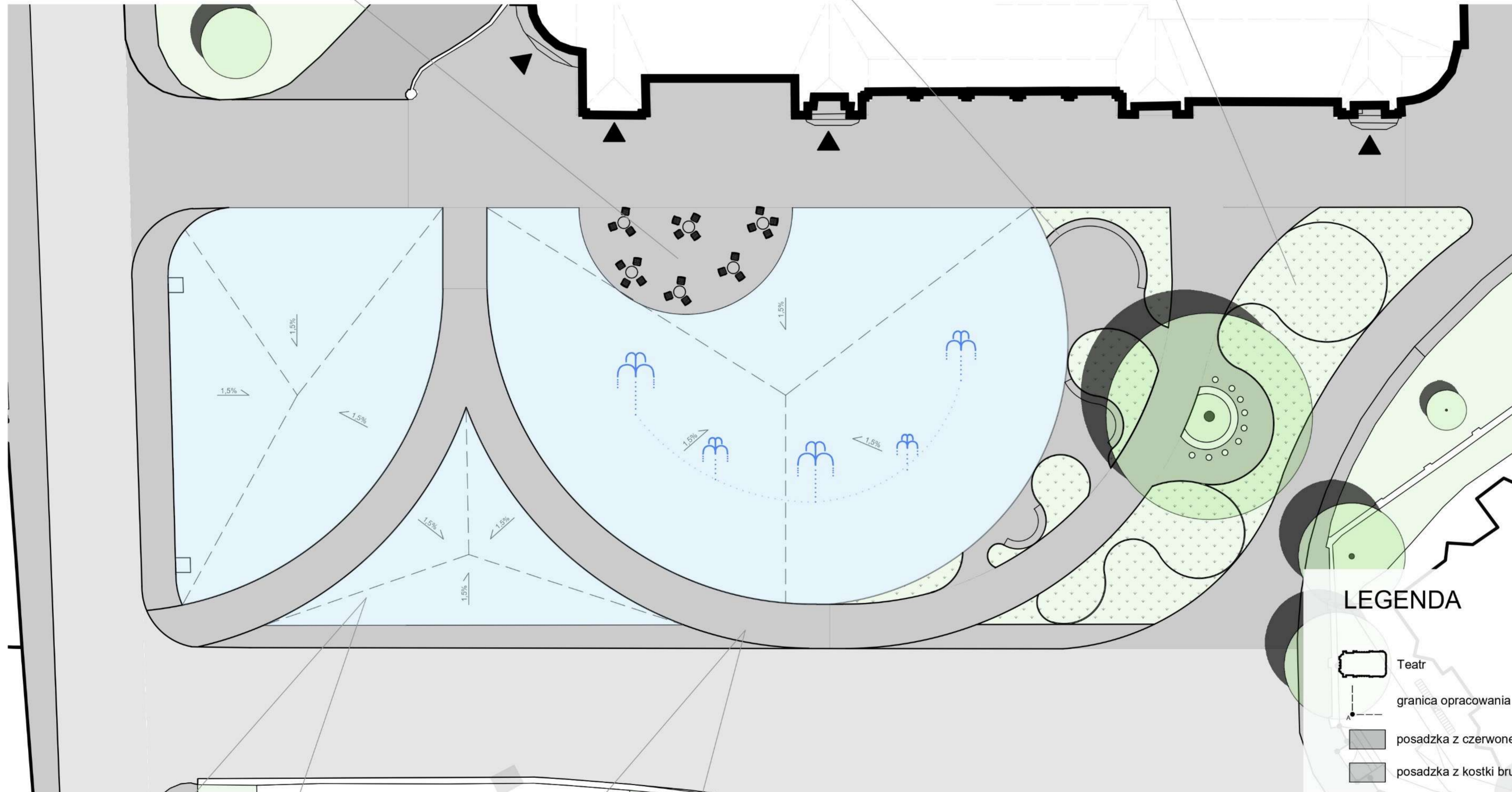









Dno niecki wodnej z płyt granitowych

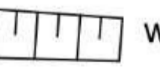
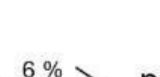

Ścieżki i teren wokół Teatru z kostki granitowej

LEGENDA

-  Teatr
-  granica opracowania
-  posadzka z czerwonej kostki
-  posadzka z kostki brukowej
-  drogi asfaltowe
-  niecka wodna
-  taras
-  zielen istniejąca
-  zielen projektowana
-  wejście główne do teatru
-  wejście boczne do teatru
-  wykop/nasyp
-  ławki
-  krzesła
-  6% pochylenie terenu
-  dysze rozpryskujące do fontanny



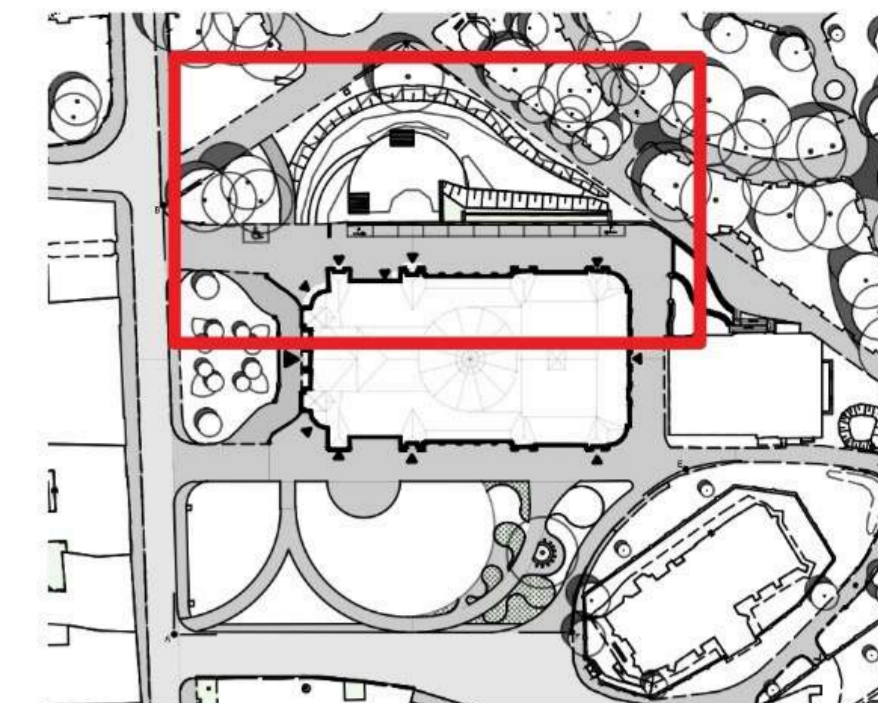

Taras wypoczynkowy

Kratki od bunkrów

Strefa wypoczynkowa

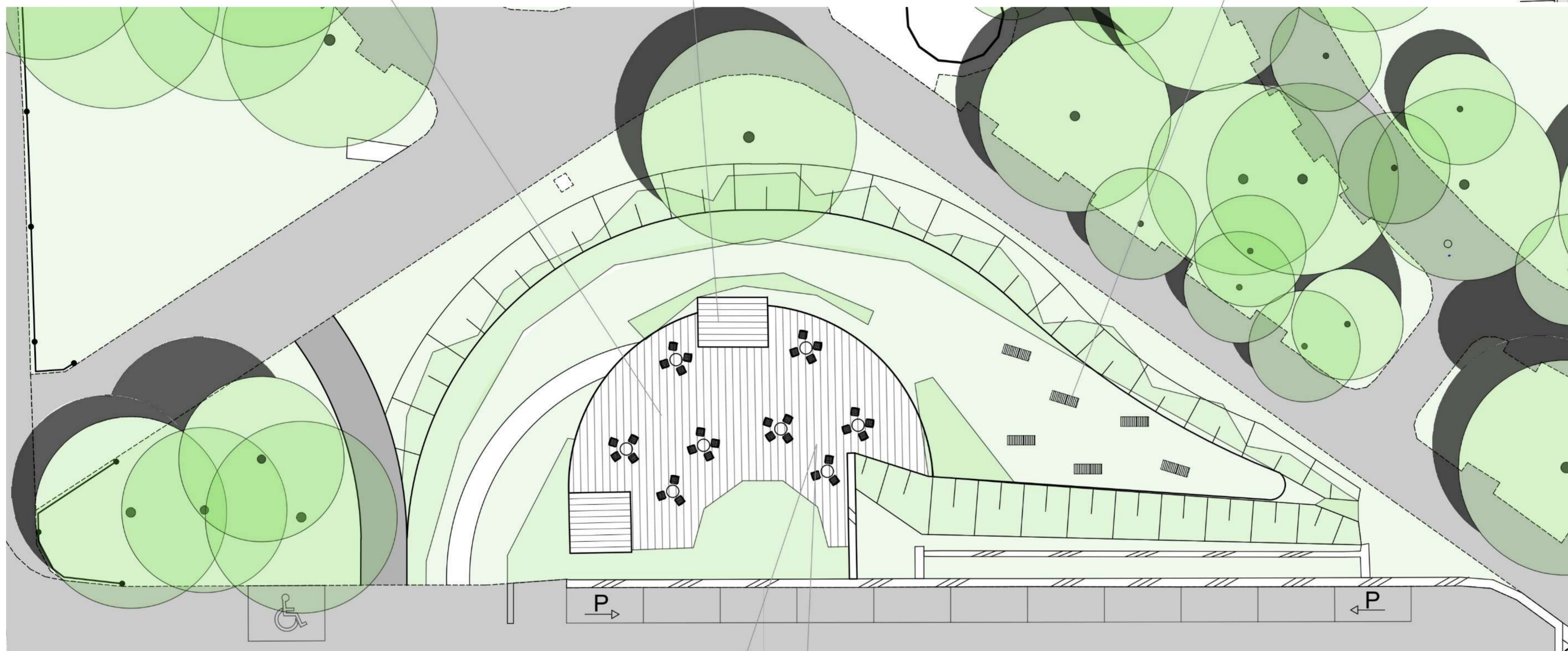

LEGENDA

- Teatr
- granica opracowania
- posadzka z czerwonej kostki
- posadzka z kostki brukowej
- drogi asfaltowe
- taras
- zielen istniejąca
- zielen projektowana
- wejście główne do teatru
- wejście boczne do teatru
- wykop/nasyp
- ławki
- krzesła
- 6% pochylenie terenu

Rampa wejściowa z istniejącej czerwonej kostki



Taras z desek świerkowych



Ścieżki i teren wokół Teatru z kostki granitowej





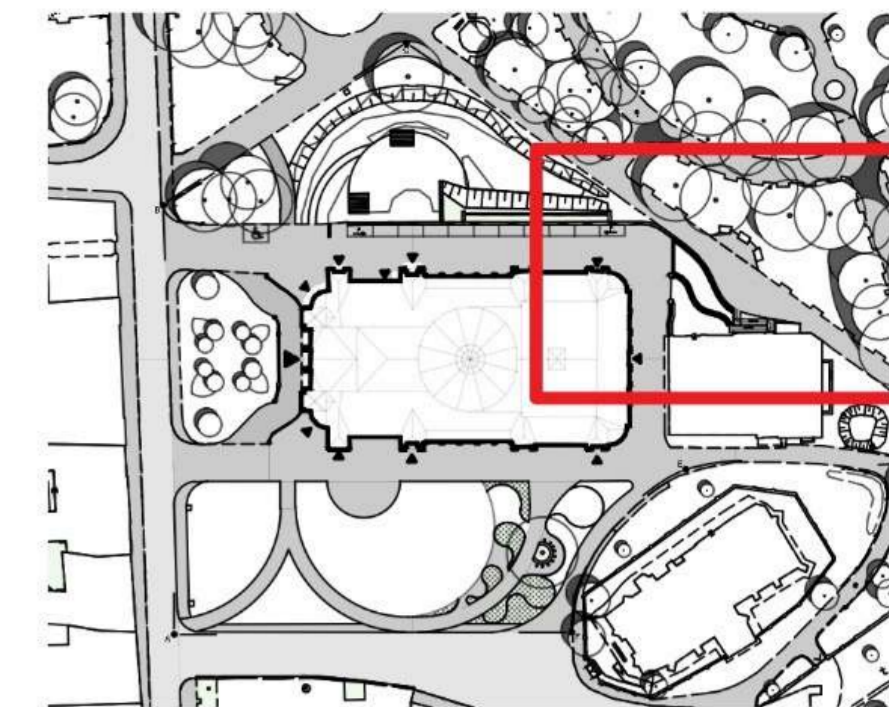

Schody tarasowe

Ławki

Rampa



P

6 %

6 %

6 %

Z



Ścieżki i teren wokół Teatru z kostki granitowej



Schody z płyt granitowych

LEGENDA

-  Teatr
-  granica opracowania
-  posadzka z czerwonej kostki
-  posadzka z kostki brukowej
-  drogi asfaltowe
-  niecka wodna
-  taras
-  zielen istniejąca
-  zielen projektowana
-  wejście główne do teatru
-  wejście boczne do teatru
-  wykop/nasyp
-  ławki
-  6 % pochylenie terenu



# Schemat działania wody opadowej

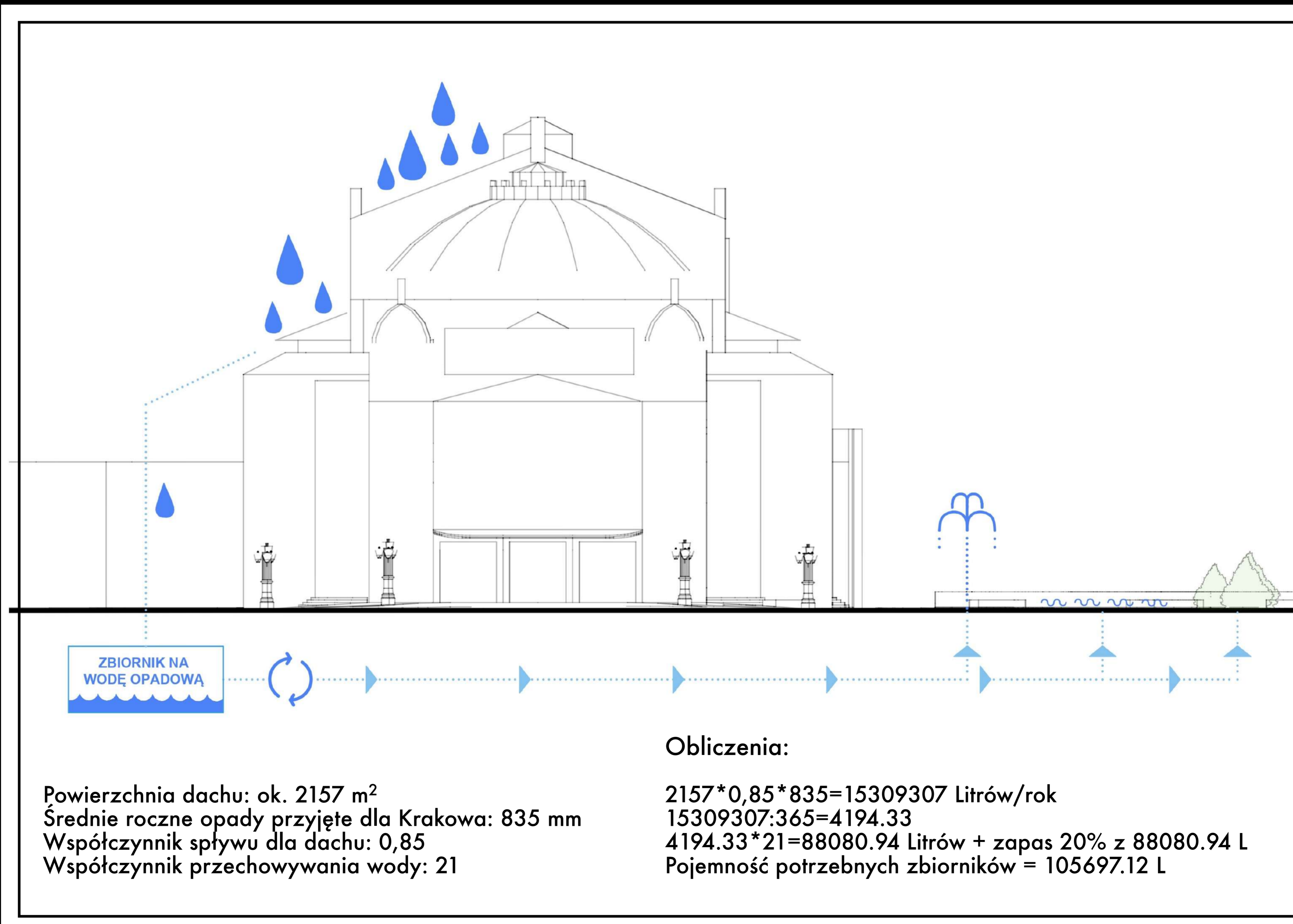
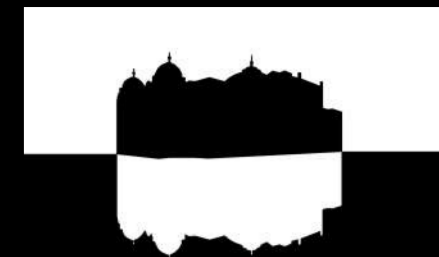



























# Podsumowanie: Porównanie istniejącego i projektowanego obszaru

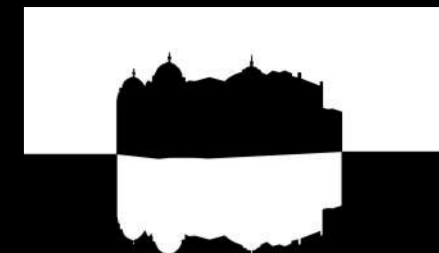

- Brak spójności teatru i otoczenia
- Zaniedbanie terenu wokół teatru, dopuszczenie parkingów w historycznym miejscu
- Duża ilość znaków
- Nierówności w posadzce asfaltu wokół teatru
- Część zieleni na placu nie uzasadniona, przypadkowa
- Nieużyteczne tereny zielone



- Powiązania kompozycyjne teatru i otoczenia
- Otoczenie podkreśla ważność budynku
- Ujednolicenie posadzki placu i wokół teatru (projektowanie uniwersalne)
- Usunięcie parkingów, północny zostaje przeprojektowany i ukryty pomiędzy zielenią i teatrem
- Wykorzystanie nieużywanych i odgradzonych terenów zielonych
- Zaprojektowana wspólna przestrzeń tworząca relacje między ludźmi
- Wielofunkcyjna zielen



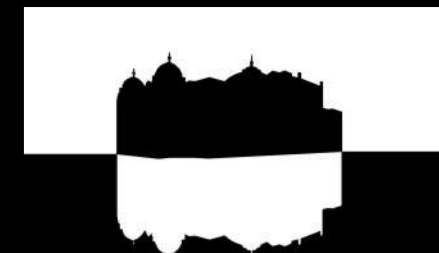

# Dziękujemy za uwagę

---

## Autorzy pracy:

Jan Turaj  
Jakub Partyła  
Kacper Ogórek

## Prowadzący grupę:

dr inż. arch. Małgorzata Wijas  
dr inż. arch. Sylwia Mochocka